

# **INALSA**

**FOOD PROCESSOR**

**फूड प्रोसेसर**

*Wonder*  
**MAXIE** *Plus v2*



**Instruction Manual**

निर्देश पुस्तिका

Dear Customer,

Congratulations! On the purchase of your **INALSA Food Processor**, this is designed to include many superior features that permit you the fullest expression of your **Cooking** skills and enthusiasm. You are now on the threshold of a whole new world of **Cooking** pleasure.

At INALSA, we have a reputation of manufacturing innovative, high quality appliances such as Food Processors, Mixer Grinders, Juicer Mixer Grinders, Juice Extractors, Cooktops, Oven Toaster Grillers, Hand Blenders, Electric Kettles, Rice Cookers and Electric Chimneys. Your newly acquired **INALSA Food Processor** bears the same distinctive hallmark of excellence.

It is all the result of vigorous quality consciousness in INALSA's design and development where uncompromising standards are maintained and rigid quality control measures are exercised on raw materials, components and finally, the finished product.

Your **INALSA Food Processor** has a lot of thoughtful features built in to make your **cooking** convenient. Please read these instructions carefully, so that you may get the best out of the power packed features in your **INALSA Food Processor**.

Welcome to the INALSA world of **Cooking** pleasure!

प्रिय ग्राहक,

इनाल्सा फूड प्रोसेसर की खरीद पर आपको बधाई हो। यह कई बेहतर सुविधाओं को शामिल करने के लिए बनाया गया है जो आपको अपना खाना पकाने के कौशल और उत्साह की पूर्ण अभिव्यक्ति की अनुमति देता है। अब आप खाना पकाने की खुशी की एक पूरी नई दुनिया की दहलीज पर हैं।

इनाल्सा में, अभिनव, उच्च गुणवत्ता वाले उपकरणों को बनाने की एक प्रतिष्ठा है जैसे कि फूड प्रोसेसर, मिक्सर ग्राइंडर, जूसर मिक्सर ग्राइंडर, जूस एक्स्ट्रेक्टर, कुक टॉप, ओवन टॉस्टर ग्रिल्लर्स, हैंड ब्लेंडर, ईलेक्ट्रिक केटल्स, राइस कुकर और इलेक्ट्रिक चिमनीस। आपके नये इनाल्सा फूड प्रोसेसर में उत्कृष्टता की वही विशिष्ट पहचान है।

यह इनाल्सा के डिजाइन और विकास का परिणाम है जहां समझौतारहित मानकों को बनाए रखा गया है और कठोर गुणवत्ता नियंत्रण उपायों को प्रयोग में लेते हुए प्रोडक्ट्स को बनाया गया है।

आपके इनाल्सा फूड प्रोसेसर में आपके खाना पकाने को सुविधाजनक बनाने के लिए बहुत विचारशील सुविधायें हैं। कृपया इन निर्देशों को ध्यान से पढ़ें जिससे आपको अपने इनाल्सा फूड प्रोसेसर की सभी सुविधाओं से अच्छा लाभ मिले।

इनाल्सा की दुनिया में खाना पकाने की खुशी में आपका स्वागत है!

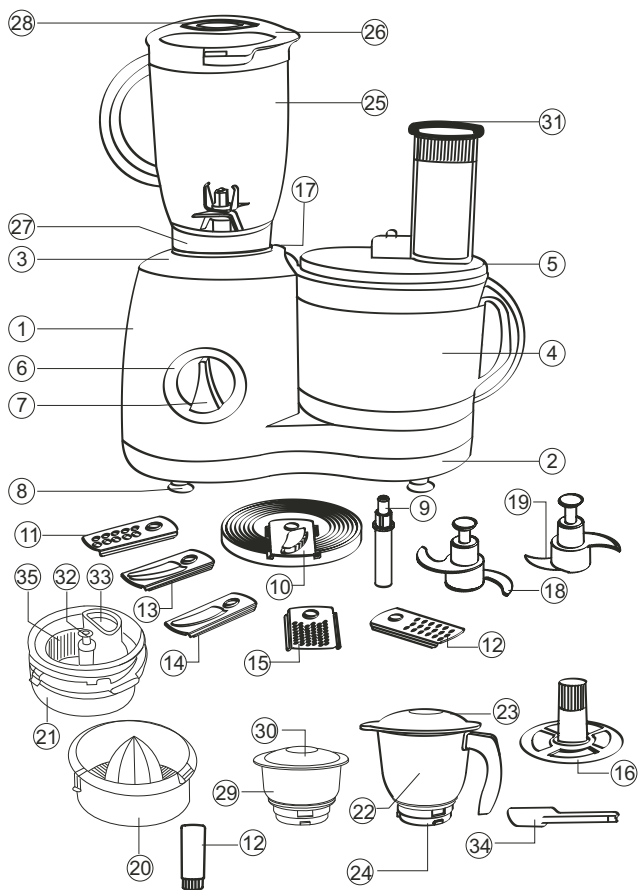

## Parts Identification/ पार्ट्स परिचय

Parts no.	Part's Identification	पार्ट्स नाम
1.	Main body	मुख्य बॉडी
2.	Bottom body	बेस बॉडी
3.	Top socket	ऊपरी सॉकेट
4.	Processing Bowl	प्रोसेसिंग बॉउल
5.	Bowl cover	बॉउल कवर
6.	Switch housing	स्वीच हॉजिंग
7.	Switch knob	स्वीच नॉब
8.	Bottom pad	बॉटम पैड
9.	Cutter holder	कटर होलडर
10.	French fries cutter	फ्रेंच फ्राइज कटर
11.	Coarse shredder cutter	मोटा श्रेडर कटर
12.	Fine shredder cutter	पतला श्रेडर कटर
13.	Coarse slicer cutter	मोटा स्लाइसर कटर
14.	Fine slicer cutter	पतला स्लाइसर कटर
15.	Coconut shredder cutter	नारियल श्रेडर कटर
16.	Egg whisker disc	अंडा फेटने की डिस्क
17.	Release button	अन्लॉक बटन
18.	Chopper blade	चोपर ब्लेड
19.	Atta kneading blade	आटा गुंघने का ब्लेड
20.	Citrus juicer	सिट्रस जूसर
21.	Centrifugal juicer	सेन्द्रीफ्यूगल जूसर
22.	Dry grinder jar	सूखी पिसाई जार
23.	Dry grinder lid	सूखी पिसाई जार का कवर
24.	Dry grinder jar socket	सूखी पिसाई जार का सॉकेट
25.	Liquidizer jar	लिक्यूडाइजर जार
26.	Liquidizer jar lid	लिक्यूडाइजर जार का कवर
27.	Liquidizer jar socket	लिक्यूडाइजर जार का सॉकेट
28.	Liquidizer jar cap	लिक्यूडाइजर जार के कवर की कैप
29.	Chutney jar	चटनी जार
30.	Chutney jar lid	चटनी जार का कवर
31.	Food pusher	फूड पुशर
32.	Centrifugal juicer cover	सेन्द्रीफ्यूगल जूसर का कवर
33.	Centrifugal juicer pusher	सेन्द्रीफ्यूगल जूसर का पुशर
34.	Spatula	स्पैचूला
35.	Centrifugal juicer filter	सेन्द्रीफ्यूगल जूसर का फिल्टर

## Technical Specifications \*/ तकनीकी स्पेसिफिकेशन \*

Model name मॉडल का नाम	Wonder Maxie Plus v2 वॉन्डर मैक्सी प्लस वी२
Voltage वोल्टेज	230V, AC, 50Hz. 230वोल्ट, एसी, 50 हर्ट्ज
Motor मोटर	Universal युनिवर्सल
Power consumption ऊर्जा खपत	700 watt 700वाट
Rating (no load) रेटिंग (नो लोड)	30 minutes continuous 30 मिनट लगातार
Motor RPM at no load मोटर आरपीएम नो लोड पर	18000 (maximum) 18000 (अधिकतम)
Cord plug कॉर्ड प्लग	2-pin, 6A, 250V, PVC cord 2-पिन, 6ए, 250वोल्ट, पीवीसी कॉर्ड
Speed control गति नियंत्रण	3 speed with incher 3 गति और इंचे
Body housing बॉडी हाउसिंग	ABS ए बी एस
Jar capacity जार क्षमता	Processing bowl- 1.0 litre, Poly carbonate प्रोसेसिंग बाउल : 1.0 लीटर, पॉलीकार्बोनेट
	Liquidizer jar 1.5 litre, Poly carbonate लिक्विडाइजर जार : 1.5 लीटर, पॉलीकार्बोनेट
	Dry grinder jar : 1.0 litre, Stainless steel सूखी पिसाई का जार : 1.0 लीटर, स्टेनलैस स्टील
	Chutney jar : 400ml, Stainless steel चटनी जार : 400 मि० लीटर, स्टेनलैस स्टील
Attachments एटैचमेन्ट्स	<ul style="list-style-type: none"><li>• Centrifugal juicer</li><li>• सेन्ट्रीफ्यूगल जूसर</li><li>• Citrus juicer</li><li>• सिट्रस जूसर</li><li>• French fries cutter</li><li>• फ्रेंच फ्राइज कटर</li><li>• Coarse shredder cutter</li><li>• मोटा श्रेडर कटर</li></ul>

	<ul style="list-style-type: none"> <li>• Fine shredder cutter</li> <li>• पतला श्रेडर कटर</li> </ul>
	<ul style="list-style-type: none"> <li>• Coconut shredder cutter</li> <li>• नारियल श्रेडिंग कटर</li> </ul>
	<ul style="list-style-type: none"> <li>• Coarse slicer cutter</li> <li>• मोटा स्लाइसर कटर</li> </ul>
	<ul style="list-style-type: none"> <li>• Fine slicer cutter</li> <li>• पतला स्लाइसर कटर</li> </ul>
	<ul style="list-style-type: none"> <li>• Aata kneading blade</li> <li>• आटा गूंधने वाला ब्लेड</li> </ul>
	<ul style="list-style-type: none"> <li>• Egg whisker disc</li> <li>• अंडा फेटने की डिस्क</li> </ul>
	<ul style="list-style-type: none"> <li>• Chopper blade</li> <li>• चोपर ब्लेड</li> </ul>
	<ul style="list-style-type: none"> <li>• Liquidizer jar</li> <li>• लिक्विडाइजर जार</li> </ul>
	<ul style="list-style-type: none"> <li>• Dry grinder jar</li> <li>• सूखी पिसाई का जार</li> </ul>
	<ul style="list-style-type: none"> <li>• Chutney jar.</li> <li>• चटनी जार</li> </ul>
Overload protector ओवर लोड रक्षक	Manual re-setting type मैनुअल री-सेटिंग टाइप

\* Due to continuous improvements in product, specifications are subject to change without prior notice.

\* उत्पाद में लगातार सुधार होने के कारण स्पेसिफिकेशन पूर्व सूचना के बिना बदले जा सकते हैं।

## Important Instructions / महत्वपूर्ण निर्देश

### Do's/ करना है :

1. Before connecting the appliance check the mains voltage comply with the voltage specified, which should be 230V, AC.  
उपकरण को चलाने से पहले जांच कर ले कि आपके घर की बिजली 230वोल्ट, ए.सी. (अल्टरनेटिंग करंट) है।
2. Place your food processor at a convenient height so that you can operate it easily. You should be able to look down into the attachments to check the circulation of the ingredients.  
अपना फूड प्रोसेसर एक सुविधाजनक ऊंचाई पर रखें ताकि आप इसे आसानी से इस्तेमाल कर सकें। आप सामग्री के संचालन की जाँच करने के लिए एटैचमेंट्स में नीचे देखने के सक्षम होने चाहिए।
3. Clear out some space around the machine and keep food processor away from direct heat and sun.  
मशीन के आसपास कुछ जगह खाली रखें और गर्मी तथा धूप से फूड प्रोसेसर का बचाव करें।
4. Take care as the cutting edges of the blade cutters are very sharp.  
ब्लेड कटर के किनारें बहुत तेज हैं इसलिए ध्यानपूर्वक इस्तेमाल करें।
5. Ensure that the bowl assembly is perfectly locked with the basic unit.  
यह सुनिश्चित करें कि बाउल असेंबली पूरी तरह से मोटर बॉडी के साथ लॉक कर दिया गया है।

- 6 For unlocking the bowl cover, turn the bowl cover clockwise by pressing the release button on the upper base.  
बाउल कवर खोलने के लिए रिलीज बॉटम को दबा कर बाउल कवर को घड़ी चलने की दिशा में घुमाये ।
7. While using different jars, fix the bowl and bowl cover as the machine will not work till the bowl cover is in place.  
जारों का उपयोग करते समय, बाउल और बाउल कवर को बिठा दें चूंकि जब तक बाउल कवर सही जगह पर नहीं होगा मशीन काम नहीं करेगी ।
8. While using centrifugal juicer place the juicer body with filter on to the drive shaft and rotate the filter till it is locked with the body.  
सेंट्रीफ्यूगल जूसर का उपयोग करते हुए जूसर बॉडी को फिल्टर के साथ ड्राइव शाफ्ट पर रखे और फिल्टर को घुमाये ताकि बाड़ी से लॉक हो जाये ।
9. Always use a spatula during processing of the food.  
प्रोसेसिंग के दौरान खाद्य पदार्थ चलाने के लिए हमेशा स्पैचूला का उपयोग करें ।
10. Keep the food processor away from the reach of the children.  
फूड प्रोसेसर को बच्चों की पहुंच से दूर रखें ।

**Don'ts/ नहीं करना है :**

1. Do not apply undue pressure while using the coconut shredding disc.  
नारियल श्रेडिंग डिस्क का उपयोग करते हुए अनुचित दबाव न लगायें ।
2. Do not operate the centrifugal juicer unless juicer cover, filter is properly clamped with the juicer body.  
सेंट्रीफ्यूगल जूसर का प्रयोग तब तक न करें जब तक जूसर कवर और फिल्टर जूसर बॉडी के साथ दृढ़ता से बंद नहीं हो जाए ।
3. Do not leave the food processor in running condition unattended.  
चल रहे फूड प्रोसेसर को अनुपस्थित हालत में न छोड़े ।
4. Do not touch the moving parts during operation as they revolve at extremely high speeds and may cause injury.  
इस्तेमाल के दौरान चलते हुए भागों को हाथ नहीं लगाये क्योंकि ये अत्यंत तीव्र गति से घूमते हैं और नुकसान पहुंचा सकते हैं ।
5. Never allow the shredded, sliced or chipped food to touch the discs during operation. It could force the disc upwards and cause damage. If bowl begins to fill, empty it out in between.  
श्रेडिंग, कटा हुआ या चिप्पड खाद्य को संचालन के दौरान डिस्क से न छुने दें । यह डिस्क को ऊपर की ओर धकेल सकता है और नुकसान का कारण बन सकता है. यदि बाउल भरने लगे तो उसे बीच में खाली कर दें ।
6. Do not use fruits such as bananas & peaches which produce a thick paste that can clog the juicer filter.  
केले और आड़ू जैसे फल का उपयोग न करें जो कि एक गाढ़ा पेस्ट का उत्पादन करते हैं और जूसर फिल्टर को ब्लॉक कर सकते हैं ।
7. Do not feed larger sized fruits into the feeder tube by force. This can overload the motor and juicer filter may get unbalanced.  
फीडर ट्यूब में बड़े आकार के फल को बल से न डाले, यह मोटर को ओवर लोड कर सकता है और जूसर फिल्टर असंतुलित हो सकता है ।

8. Never lay a thin plastic sheet or cloth under the basic unit. It may get sucked up and block the ventilation holes in the base.  
पतली प्लास्टिक शीट या कपड़ा मशीन के नीचे कभी न रखें। यह शोषित हो सकता है और बेस में दिये वेंटिलेशन छेद बंद कर सकता है।
9. For juicing do not allow the cord to hang over the edges of the table, or touch hot surface.  
जूसिंग के लिए कॉर्ड को मेज के किनारों पर लटकने या गर्म सतह को छूने न दें।
10. Do not push food into the feeder tube by fingers while it is in operation. If fruit become clogged in the feeder tube, use pusher to push it down. If it doesn't work, turn off the motor, unplug the unit, then disassemble the food processor to remove remaining food.  
संचालन के समय फीडर ट्यूब में खाद्य सामग्री को उंगलियों से धक्का न दें। यदि फल फीडर ट्यूब में फंस गया है, तो फूड पुशर का उपयोग कर नीचे करें। यदि फिर भी वह नीचे नहीं होता है, तो मोटर को ऑफ कर यूनिट को अनप्लग करें और फर्सी हुड खाद्य सामग्री को निकालने के लिए फूड प्रोसेसर को अलग करें।
11. Do not immerse the appliance in water.  
उपकरण को पानी में न डुबाएँ।
12. Do not attempt to repair the food processor at home or allow any unauthorized person to do it either, in the event of any service problem please call your nearest service center.  
फूड प्रोसेसर को अपने घर पर रिपेयर करने का प्रयास न करें और न ही किसी भी अनधिकृत व्यक्ति को यह करने के लिए अनुमति दें, किसी भी सर्विस समस्या की स्थिति में अपने नजदीकी सर्विस सेंटर पर कॉल करें।

### **Before First Use/ पहली बार उपयोग करने से पहले**

1. After unpacking the unit and before any use, make sure the mechanical parts of the unit and all its attachments are not damaged.  
यूनिट को खोलने के बाद और किसी भी उपयोग करने से पहले, यह सुनिश्चित करें कि यूनिट के सभी पार्ट्स और एटैचमेंट्स क्षतिग्रस्त नहीं हैं।
2. Wash the parts of the processor, especially those which will come into contact with the food.  
प्रोसेसर के पार्ट्स को धो लें विशेष रूप से उनको जो खाद्य पदार्थ के संपर्क में आयेगे।
3. Carefully go through the instruction manual before starting the operation.  
संचालन शुरू करने से पहले निर्देश पुस्तिका को ध्यान से पढ़ें।

### **Important Instructions: / महत्वपूर्ण निर्देश:**

- Some parts of the food processor are oiled & greased for smooth operation of the machine, before first use, wash the parts of the processor thoroughly with soapy water.  
फूड प्रोसेसर के कुछ भागों को सुचारु संचालन के लिए ओइलिंग एंड ग्रीसिंग की गई है। पहली बार उपयोग करने से पहले, साबुन के पानी से अच्छी तरह प्रोसेसर के कुछ हिस्सों को धो लें।
- While grinding in dry grinding and chutney jar, customers are advised to keep one hand on the jar lid to avoid lid flying.  
सूखी पिसाई जार और चटनी जार में पीसते समय, ढक्कन को उड़ने से रोकने के लिए ग्राहकों को ढक्कन पर एक हाथ रखने की सलाह दी जाती है।



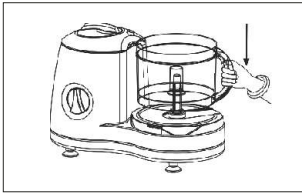

## How to Use/ उपयोग कैसे करें

### The Bowl/ बाउल

With the switch side of food processor facing you, hold the all purpose bowl by the handle and lower it onto the power drive shaft of the motor base.

फूड प्रोसेसर के स्विच वाले हिस्से को अपनी ओर कर बाउल को हैंडल से पकड़ कर मोटर बेस के पावर ड्राइव शाफ्ट पर नीचे करें।

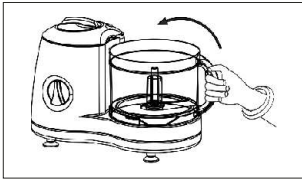

Turn anti-clockwise to lock the lugs on the basic unit, ensure that lugs are properly fitted in the slots provided on the bowl.

लग्स को बाड़ी से लॉक करने के लिए घड़ी के चलने की विपरीत दिशा में घुमाये, यह सुनिश्चित करें की बाउल पर दिये स्लाट में लग्स ठीक से लॉक हो जाये।

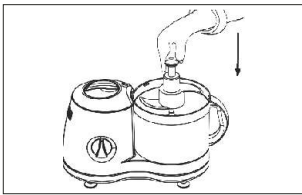

### Blades/ ब्लेड

Lower the blade with centre knob onto the power drive shaft and rotate till it rests down.

The stainless steel blade and plastic blade settles low down inside, while the disc remain just above the rim of the bowl.

ब्लेड को बीच वाले हिस्से से पकड़ कर पाँवर ड्राइव शाफ्ट पर नीचे करे और घुमाएँ, जब तक यह नीचे न

बैठे। स्टेनलेस स्टील ब्लेड और प्लास्टिक ब्लेड, अंदर नीचे तक बैठते है, जबकि डिस्क बाउल के रिम से ऊपर रहता है।

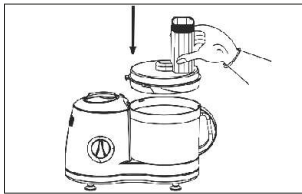

### The bowl cover/ बाउल कवर

Hold the bowl cover by the feeder tube and place it on the bowl pressing a little towards left of the bowl's handle, such that serrations given on the bowl cover coincide with the arrow given at the top of the bowl.

बाउल कवर को फीडर ट्यूब से पकड़े और उसे बाउल के हैंडल के थोड़ा बाई ओर रखें ताकि बाउल कवर पर दी गई लाईन चिन्ह, बाउल के शीर्ष पर

दिए गए तीर से मेल खाता हो।



Slide the bowl cover anti-clockwise until it get locked in position. For unlocking the bowl cover, turn the bowl cover clockwise by pressing the release button on the top socket.

बाउल कवर को घड़ी चलने की विपरीत दिशा में

घुमायें जब तक यह लॉक नहीं होता। बाउल कवर खोलने के लिए, साकेट के शीर्ष पर दिये रिलीज स्विच को दबा कर, बाउल कवर को घड़ी के चलने की दिशा में घुमायें।

**Note:** As long as the bowl cover is not locked into position, the unit will not switch 'ON'

नोट: जब तक बाउल कवर अपनी ठीक स्थिति में लॉक नहीं होता, मशीन ऑन नहीं होगी।

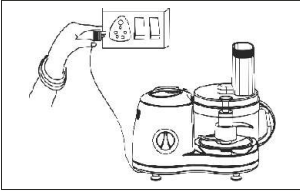

Connect the food processor to wall AC outlet. The machine can be switched 'OFF' or 'ON' by shifting the rotary switch to different position.

ए सी आउटलेट से फूड प्रोसेसर को कनेक्ट करें। रोटरी स्विच की सहायता से, मशीन को 'ऑन' या 'ऑफ' किया जा सकता है।

Now, the food processor is ready for use.

अब, फूड प्रोसेसर उपयोग के लिए तैयार है।

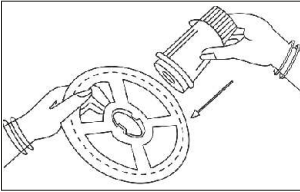

**Egg whisker disc/अंडा फटने की डिस्क**

Hold the egg whisker disc with embossed written matter on top side and insert the holder into the disc.

अंडा फटने वाली डिस्क को ऊपर की ओर लिखे हुए शब्द की ओर से पकड़े और होल्डर को डिस्क में डालें।

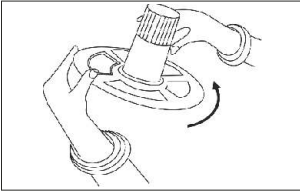

To lock the holder turn anti-clockwise.

होल्डर लॉक करने के लिए घड़ी के चलने की विपरीत दिशा में घुमाएँ।

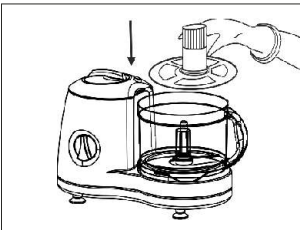

Fix the bowl over the basic unit and insert the whisker, assembly into drive shaft till it rests down.

मशीन पर बाउल फिक्स करें और व्हिस्कर ब्लेड को असेंबली ड्राइव शाफ्ट पर नीचे करें जब तक यह रुक नहीं जाता।



Add the food material into the bowl. Lock the bowl cover on main bowl and start the unit.

बाउल में खाद्य सामग्री डालें।

बाउल पर बाउल कवर लॉक करें और मशीन को शुरू करें।

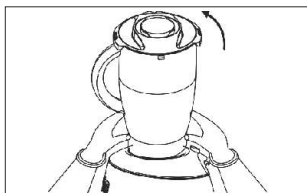

**Liquidizer, Dry grinding & Chutney jar/लिक्यूडाइजर, सूखी पिसाई व चटनी जार**

Fit the liquidizer jar or dry grinder or chutney jar on the left hand side of basic unit, by opening the top lid, then align the locks with the locking slots and turn anti-clockwise so that the jar locks into the position. Put the ingredients inside the liquidizer jar or

dry grinder jar and close the lid.

लिक्यूडाइजर जार या सूखी पिसाई जार या चटनी जार को मशीन पर बाएँ तरफ शीर्ष ढक्कन खोल कर फिट करे और लॉक्स को लॉकिंग स्लॉट्स में रखें और घड़ी चलने की विपरीत दिशा में घुमाएँ ताकि जार ठीक स्थिति में लॉक हो जाये। जार के अंदर खाद्य सामग्री रखें और ढक्कन बंद करें।

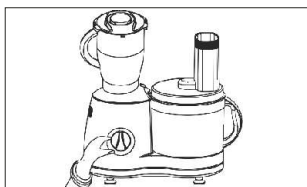

Switch 'ON' the machine. Turn the knob clockwise to the position 1,2 & 3 as per requirement.

Position 1	Low speed
Position 2	Medium speed
Position 3	High speed

To use as an incher turn the knob anticlockwise to the position '0'

मशीन 'ऑन' करें। नॉब को आवश्यकता के अनुसार 1,2 और 3 स्थिति पर घड़ी चलने की दिशा में घुमाएँ।

स्थिति 1 धीमी गति

स्थिति 2 मध्यम गति

स्थिति 3 उच्च गति

इंचे के रूप में उपयोग करने के लिए नॉब को घड़ी चलने की विपरीत दिशा में स्थिति '0' पर घुमाएँ।

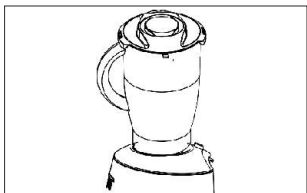

Fill the liquidizer jar upto 3/4 (Max.) of its capacity and switch 'ON' the unit.

Ingredients can be added during operation, by removing Liquidizer cap provided on the lid.

When the operation is over, switch 'OFF' the machine and remove the liquidizer jar by turning it clockwise.

लिक्यूडाइजर जार को इसके 3/4 (अधिकतम) क्षमता तक भरें और मशीन 'ऑन' करें। संचालन के दौरान ढक्कन के ऊपर दिये कैप को निकाल कर भी खाद्य सामग्री डाली जा सकती है।

संचालन पूरा होने पर, मशीन को 'ऑफ' करें और लिक्यूडाइजर जार घड़ी के चलने की दिशा में घुमाकर निकाल लें।

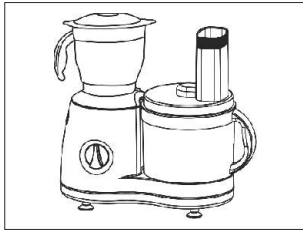

### Dry Grinding/ सूखी पिसाई

Once the dry grinder jar properly fits on the basic unit, put the ingredients (minimum upto 3/4<sup>th</sup>) & close the lid. To start with, use pulse & then switch on and move to higher speed for fine grinding. Give break of minimum 1 min. after 3 min. running. Do not run the dry grinder jar without lid.

सूखी पिसाई जार को मुख्य मशीन पर ठीक से लॉक कर सामग्री डाल दें (कम से कम 3/4<sup>th</sup> तक) और

ढक्कन बंद कर दें। शुरु करने के लिए इंचेर उपयोग करें और 'ऑन' कर दें और बारीक पीसने के लिए उच्च गति पर चलाएं। 3 मिनट चलने के बाद कम से कम 1 मिनट का विराम जरूर दें। सूखी पिसाई जार को बिना कवर के न चलाये।

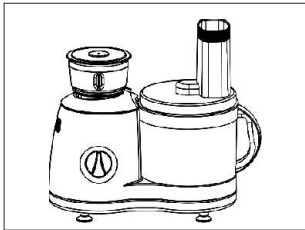

### Chutney Grinding/ चटनी पिसाई

Once the chutney grinder jar properly fits on the basic unit, put the ingredients (minimum upto 3/4<sup>th</sup>) & close the lid. To start with use pulse & then switch on and move to higher speed for fine grinding. Do not run the chutney jar without lid.

चटनी जार को मेन मशीन पर ठीक से लॉक कर सामग्री डाल दें (कम से कम 3/4<sup>th</sup> तक) और ढक्कन बंद कर दें। शुरु करने के लिए इंचेर उपयोग करें और 'ऑन'

कर दें और बारीक पीसने के लिए उच्च गति पर चलाएं। चटनी जार को बिना कवर के न चलाये।

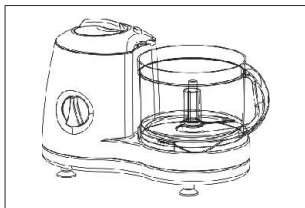

### Centrifugal juicer/ सेन्ट्रीफ्यूगल जूसर

Fix the FP bowl on to the base.

बेस पर प्रोसेसिंग बाउल फिक्स करें।

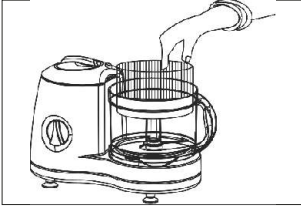

Place the juicer body with filter on to the drive shaft & rotate the filter till it is locked in position with the body.

जूसर बॉडी को फिल्टर के साथ ड्राइव शाफ्ट पर रखें और फिल्टर को तब तक घुमाएँ जब तक यह बॉडी के साथ ठीक स्थिति में लॉक नहीं होता।

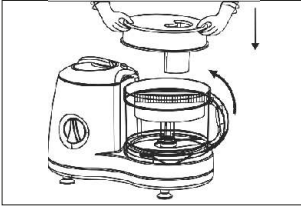

Align the markings provided on the juicer cover and the F.P. bowl, lower the juicer cover on to the bowl and rotate anticlockwise to lock it in position

जूसर कवर और बाउल पर उपलब्ध कराई गई चिह्नों को एक दिशा में कर, जूसर कवर बाउल की ओर नीचे करें और ठीक स्थिति में लॉक करने के लिए घड़ी के चलने की विपरीत दिशा में घुमाएँ।

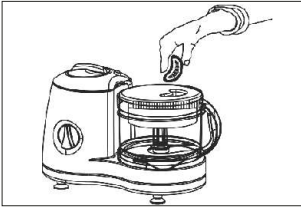

Switch on the unit & drop fruits in the feeder tube.

मशीन ऑन करें और फीडर ट्यूब में फल डालें।

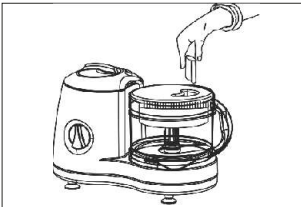

Push down ingredients with the help of food pusher. The juice will collect in the bowl whereas the pulp accumulates in the juicer body along with walls of the filter. For best results prepare small quantities at a time and clean the filter frequently. For cleaning, unlock and remove the filter, and wash it under running water.

फूड पुशर की मदद से सामग्री को नीचे धकेलें। रस बाउल में एकत्रित होगा और गूदा जूसर बॉडी में फिल्टर की दीवारों के साथ जमा होता है। अच्छे परिणाम के लिए एक बार में छोटी मात्रा तैयार करें और अक्सर फिल्टर को साफ करें। सफाई के लिए, फिल्टर को अनलॉक कर निकाल दें और पानी में धो लें।

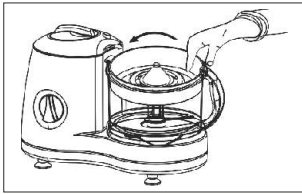

## Citrus Juicer / सिट्रस जूसर

Fit the sleeve gear onto drive shaft till it rests.

Place the citrus filter body on the food processor bowl and lock it by rotating anticlockwise.

स्लीव गियर को ड्राइव शाफ्ट पर फिट करें। सिट्रस फिल्टर बॉडी को फूड प्रोसेसर के बाउल में रखें और घड़ी चलने की विपरीत दिशा में घुमाकर लॉक करें।

Fit the impeller into filter body till it rests.

इम्पेलर को फिल्टर बॉडी पर फिट करें जब तक यह रुक नहीं जाता।

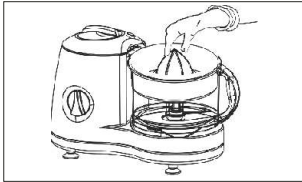

Connect the F.P. to wall AC outlet. While using citrus juicer always operate the unit at low speed.

ए सी आउटलेट में फूड प्रोसेसर कनेक्ट करें। सिट्रस जूसर उपयोग करते समय मशीन को हमेशा धीमी गति पर संचालित करें।

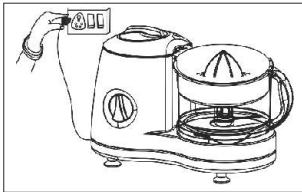

## Cutters

Take care as cutting edges of the cutters are very sharp. Hold the side of the cutter holder in your one hand and cutter you want to use in other hand. Insert the cutter into the cutter holder then insert the stem from below and rotate it clockwise. This will lock the stem with the cutter holder.

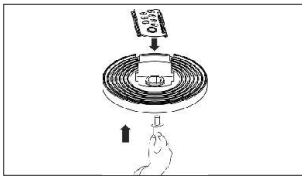

कर्टस के किनारे बहुत तेज है, इसलिए ध्यानपूर्वक इस्तेमाल करें। कटर होल्डर को एक तरफ से अपने एक हाथ में पकड़े और दूसरी हाथ में जो कटर इस्तेमाल करना चाहते हैं उसे पकड़े। कटर को कटर होल्डर में डाले, इसके बाद स्टेम रॉड को कटर होल्डर में नीचे से डाले और घड़ी की दिशा में घुमाए। ऐसा करने से स्टेम रॉड कटर होल्डर में लॉक हो जाएगी।

Fit the cutter holder, stem rod and cutter inside the bowl and then fit bowl cover.

कटर, स्टेम रॉड और कटर को बाउल में लगाए और उस पर बाउल कवर लगाए।

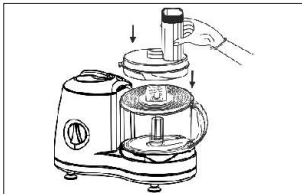

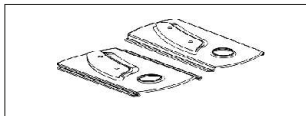

**Slicing cutter** is used for slicing vegetables, fruits, cooked or partially frozen meats and firm cheese or to coarsely shred cabbage. To meet your daily requirement slicing cutters are available in two design coarse and fine

(However in model wonder maxie pro only fine slicer cutter is available)

**स्लाइसिंग कटर** का प्रयोग सब्जियाँ, फल, पकाया हुआ या आंशिक रूप से जमे हुए मांस और फर्म पनीर या घने कटे गोभी को काटने के लिए किया जाता है। आपकी प्रत्येक दिन की जरूरतों को पूरा करने के लिए स्लाइसिंग कटर मोटे व पतले दो डिजाइनों में उपलब्ध है। (वॉन्डर मैक्सी प्रो में सिर्फ पलता स्लाइसर कटर ही उपलब्ध है।)

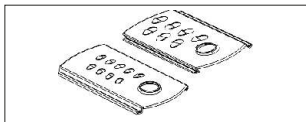

**Shredding cutter** replaces the traditional “Kaddu-kas” in Indian kitchen and is ideal for shredding hard vegetables like potatoes, carrots, cucumbers and cheese etc. The shredding side is also ideal for julienne

vegetables for chinese dishes. To meet your daily requirements shredding cutters are available in two designs coarse and fine.

**श्रेडिंग कटर** को भारतीय रसोईघर के पारंपरिक “कद्दू कस” से बदला गया है और हार्ड सब्जियाँ जैसे आलू, गाजर, खीरे, पनीर, आदि की श्रेडिंग के लिए उत्तम है। श्रेडिंग साइड चीनी व्यंजन के लिए महीन कटी सब्जियों के लिये भी उत्तम है। आपकी प्रत्येक दिन की जरूरतों को पूरा करने के लिए श्रेडिंग कटर मोटे व पतले दो डिजाइनों में उपलब्ध है।

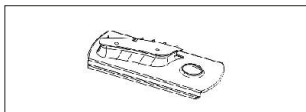

**French fries cutter** is specially designed to make potato french fries.

**फ्रेंच फ्राइज कटर** इस कटर को विशेष रूप से आलू फ्रेंच फ्राइज बनाने के लिए तैयार किया गया है।

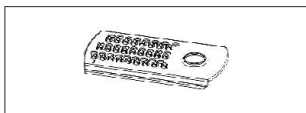

**Coconut shredding cutter/ नारियल श्रेडिंग कटर**

The shredding cutter is ideally suitable for fine shredding of coconut. It can also be used for mashing potatoes,

shredding cauliflower and raddish for parantha fillings etc. (Coconut shredding cutter is available only in Wonder Maxie model)

नारियल श्रेडिंग कटर नारियल की श्रेडिंग के लिए उत्तम है। इसका इस्तेमाल आलू मैश, फूलगोभी श्रेडिंग और परांटे में भरे जाने वाली मूली आदि के लिए भी किया जा सकता है। (नारियल श्रेडिंग कटर सिर्फ वॉन्डर मैक्सी मोडल में ही उपलब्ध है।)

**Note:** While using the coconut shredding cutter no pressure should be applied on the pusher. The pusher should be gently kept in feeder tube depending upon the quality of ingredients. The pusher should be removed a little before the shredding is complete.

नोट: नारियल श्रेडिंग कटर का उपयोग करते समय पुशर पर कोई दबाव नहीं डालना चाहिए। सामग्री की गुणवत्ता के आधार पर पुशर को धीरे से फीडर ट्यूब में रखा जाना चाहिए। पुशर को श्रेडिंग पूरा होने से थोड़ा पहले निकाला जाना चाहिए।

**Processing Table/ प्रोसेसिंग तालिका**

<b>Description of Blade</b> ब्लेड का विवरण	<b>Use</b> इस्तेमाल	<b>Speed</b> गति
Coarse Slicing Cutter मोटा स्लाइसिंग कटर	Coarse Slicing of Onion, Cucumber, Radish, Carrots, Potatoes etc. For salads and cooking. प्याज, खीरे, मूली, गाजर, आलू आदि के मोटे स्लाइस काटना, सलाद और पकाने के लिए।	2 <sup>nd</sup> or 3 <sup>rd</sup>
Fine Slicing Cutter पतला स्लाइसिंग कटर	Fine Slicing of Onion, Cucumber, Radish, Carrots, Potatoes etc. For salads and cooking. प्याज, खीरे, मूली, गाजर, आलू आदि के पतले स्लाइस काटना, सलाद और पकाने के लिए।	2 <sup>nd</sup> or 3 <sup>rd</sup>
Coarse Shredding Cutter मोटा श्रेडिंग कटर	Shreds Carrots for Halwa, Potatoes for Cheevda. Cucumber for Raita, Radish and Cabbage for Parathas and Kofta. गाजर के हलवे के लिए, आलुओं के चिवड़े के लिए, खीरे के रायते के लिए, मूली और पत्ता गोभी के परांठों तथा कोफते के लिए कसना।	2 <sup>nd</sup> or 3 <sup>rd</sup>
Fine Shredding Cutter पतला श्रेडिंग कटर	Grates Cheese for Pizza, Coconut for vegetables & sweets. पनीर को पीजा के लिए, नारियल को सब्जियों व मिठाइयों के लिए कसना।	2 <sup>nd</sup> or 3 <sup>rd</sup>
French Fries Cutter फ्रेंच फ्राइज कटर	Slices Potatoes for french fries फ्रेंच फ्राइज करने के लिए आलुओं को पतला काटना।	2 <sup>nd</sup> or 3 <sup>rd</sup>
Coconut Shredding Cutter (Available in Wonder Maxie only) नारियल श्रेडिंग कटर (सिर्फ वॉन्डर मैक्सि में उपलब्ध है।)	Shredding of coconut/mashing of potatoes shredding cauliflower and raddish for paratha fillings नारियल फूलगोभी और मूली की श्रेडिंग और आलू को मेश कर परांठा भरने में प्रयोग करें।	2 <sup>nd</sup> or 3 <sup>rd</sup>
Chopper Blade चॉपर ब्लेड	Chops Onions & leafy vegetables, Mince meat for Kheema, Crumbs bread, Purees Tomatoes for gravies in dishes, Mashes boiled Potatoes for Tikkis, Cuttlets etc. Mixes batter for cakes, Pakoras etc. Crushed ice, fruits and prepares milk shakes. प्याज व हरी सब्जियों को, बारीक काटे मांस का कीमा बनाए, ब्रेड का भुरभुरा चूरा बनाए, व्यंजनों में ग्रेवी के लिए टमाटर की प्यूरी बनाए, टिक्की, कटलेट आदि के लिए उबली सब्जियों को मसले, केक, पकोड़े आदि के लिए बैटर का मिश्रण बनाए, बर्फ, फलों के बारीक टुकड़े करें और मिल्क शेक बनाए।	2 <sup>nd</sup> or 3 <sup>rd</sup>



Kneading Blade गूंधनेवाला ब्लेड	Kneading Atta, Maida etc for Rotis, Parathas or Purees, Removal of shell of Green Peas as well as roasted Peanuts. रोटी, पराठें या पूरी के लिए आटा, मैदा आदि गूंधे, हरी मटर तथा भूनी मूंगफलियों को छीले।	1 <sup>st</sup> or 2 <sup>nd</sup>
Whisking Disc व्हिस्कंग (फेंटनेवाली) डिस्क	Whisking Eggs, Cream, Mayonnaise, Butter Milk, etc. अंडे, क्रीम, मायोनेज, बटर मिल्क आदि को फेंटने के लिए।	1 <sup>st</sup> or 2 <sup>nd</sup>
<b>Description of Attachment</b> अटैचमेन्ट का विवरण	<b>Use</b> इस्तेमाल	<b>Speed</b> गति
Citrus Juicer सिट्रस जूसर	Extracts juice from citrus fruits like Sweet lime (Mousambi). मोसम्बी जैसे फलों से जूस निकाले।	1 <sup>st</sup>
Centrifugal Juicer सेन्ट्रीफ्यूगल जूसर	Extracts juice from non-citrus fruits like Apples, Pineapples etc and vegetables like carrots. मोसम्बी तथा संतरे से भिन्न प्रकार के फलों जैसे कि सेब, अनानास इत्यादि तथा गाजर जैसी सब्जियों से जूस निकालें।	3 <sup>rd</sup>
Liquidizer jar लिक्यूडाइजर जार	Performs blending and liquidizing operations like Lassi, Milk Shakes, Purees, Butters Milk & Cocktails. Grinds Idli and Dosa Batter बिलोने और द्रव निकालने जैसे काम करे, जैसे कि लस्सी, मिल्क शेक, प्यूरी, बटर मिल्क तथा कॉकटेल्स बनाना। इडली तथा डोसा बैटर के लिए पिसाई।	1 <sup>st</sup> , 2 <sup>nd</sup> or 3 <sup>rd</sup>
Dry Grinder jar सूखी पिसाई जार	Grinds Spices like black pepper, roasted coffee seeds, Turmeric, coriander, red chillies etc. सूखे मसाले पिसाई जैसे: काली मिर्च, भूनी कॉफी बीज, हल्दी, धनिया, लाल मिर्च इत्यादि।	1 <sup>st</sup> , 2 <sup>nd</sup> or 3 <sup>rd</sup>
Chutney Grinding jar चटनी ग्राइंडर जार	This jar can be used to grind small quantities of Spices like jeera, Dhania, Pepper, Garam Masala, Green Chilli and Coconut etc. and make Green Chutneys. इस जार का इस्तेमाल अल्प मात्राओं में मसालों की पिसाई जैसे कि जीरा, धनिया, गरम मसाला, हरी मिर्च तथा नारियल आदि एवं हरी चटनी बनाने के लिए किया जा सकता है।	1 <sup>st</sup> , 2 <sup>nd</sup> or 3 <sup>rd</sup>

<b>Trouble Shooting/ समस्या एवं समाधान</b>		
<b>Problem/समस्या</b>	<b>Cause/कारण</b>	<b>Corrective Action/सुधारात्मक क्रिया</b>
The processor does not start. प्रोसेसर चालू नहीं होता	No power supply बिजली की सप्लाई नहीं है।	Ensure power supply. बिजली की सप्लाई सुनिश्चित करें।
	Tripped due to over load ओवरलोड के कारण बिजली का उतार-चढ़ाव	Switch off supply. बिजली की सप्लाई बंद करें।  Reset the OLP as described in dry / wet grinder function सूखी/गीली पिसाई कार्य में बताए गये अनुसार ओएलपी को रीसेट करें।  If it still does not operate, contact the nearest INALSA authorized service center. अगर यह अभी भी काम नहीं करता तो नजदीकी इनाल्सा अधिकृत सर्विस सेन्टर से सम्पर्क करें।
	The safety cover is not fitted properly in its place सुरक्षा कवर अपनी जगह में ठीक से फिट नहीं हुआ है।	Fit the safety cover properly in its place. सुरक्षा कवर को अपनी जगह में ठीक से फिट करें।
	Processor bowl lid cover/ juice extractor lid cover/ Citrus press bowl not fitted properly in its place. प्रोसेसर बाउल कवर / जूस एक्सट्रैक्टर कवर / सिट्रस प्रेस बाउल अपनी जगह में ठीक से फिट नहीं हुआ है।	Fit the processor bowl lid cover/ juice extractor lid cover/ citrus press bowl not fitted properly in its place. प्रोसेसर बाउल कवर / जूस एक्सट्रैक्टर कवर / सिट्रस प्रेस बाउल को अपनी जगह में ठीक से फिट करें।
The performance is not satisfactory ठीक से काम नहीं कर रहा है।	Overloading ओवर लोडिंग	Fill the processor bowl or jars with the quantities as recommended. प्रोसेसर बाउल या जारों में सुझायी गई मात्राओं के अनुसार ही सामग्री भरें।
	Size of ingredients to be processed is not proper. प्रोसेस की जानेवाली सामग्रीयों का आकार ठीक नहीं है।	Cut/break the ingredients to be ground into appropriate size. पिसाई की जाने वाली सामग्रीयों को उपयुक्त आकार में काटें/तोड़ें।
Processor generates abnormal noise प्रोसेसर असामान्य आवाज कर रहा है।	Wrong jar / blade used. गलत जार / ब्लेड का इस्तेमाल किया गया है।	Ensure that the jar / blade used is as specified in the processing table. सुनिश्चित करें कि प्रोसेसिंग तालिका में निर्धारित किए गये अनुसार जारी ब्लेड का इस्तेमाल किया जा रहा है।

## **Cleaning and Maintenance of Food Processor/ फूड प्रोसेसर की सफाई और रखरखाव Bowl & Bowl Cover/ बाउल व बाउल कवर :**

1. Take out the plug from the power supply. Remove the food pusher from the feeder tube. Then remove the bowl cover (lid) by pressing the release button & rotating the lid clockwise. Lift off the lid.

बिजली की आपूर्ति से प्लग बाहर निकाले फीडर ट्यूब से फूड पुशर निकालें। फिर रिलीज बॉब दबाकर ढक्कन को घड़ी चलने की दिशा में घुमाकर खोल दें और कवर को उठाये।

2. Disassemble the bowl by holding the handle, turn clockwise and lift it off the basic unit.

बाउल को अलग करने के लिए हैंडल से पकड़ कर घड़ी के चलने की दिशा में घुमायें और मुख्य मशीन से ऊपर उठाये।

3. Wash bowl, lid, pusher in water and dry it. To remove grease, use warm soapy water and scrub gently with a sponge.

बाउल, ढक्कन, फूड पुशर को पानी में धो दें और इन्हें सूखा दें। शुष्क ग्रीज निकालने के लिए साबुन के गर्म पानी का उपयोग करें, और एक स्पंज से धीरे से साफ करें।

## **Liquidizer Jar/लिक्विडाइजर जार:**

1. Disassemble the jar by holding the handle turn clockwise and lift it off the basic unit.

हैंडल से पकड़ कर जार को घड़ी चलने की दिशा में घुमायें और मुख्य मशीन से ऊपर उठायें।

2. Clean the blade housing and jar with soapy water. After cleaning, invert the jar on the table, insert the rubber washer and blade assembly into the jar and then fit on the housing & tighten anti-clockwise.

ब्लेड हाउसिंग और जार को साबुन के पानी से साफ करें। सफाई के बाद, मेज पर जार पलट दें, रबर वॉशर और ब्लेड असेंबली जार में डाल दें और फिर हाउसिंग पर रख कर घड़ी चलने की विपरीत दिशा में कस दें।

## **Dry Grinder/Chutney Jar/सूखी पिसाई जार/चटनी जार:**

After dry grinding, remove the contents and wipe the jar with a dry cloth. Clean the chutney jar under running water and wipe it with a dry cloth before storing.

सूखा पीसने के बाद, सामग्री को निकाल दें और एक सूखे कपड़े से जार पोंछें। चलते पानी से चटनी पीसने वाले जार को साफ करे और रखने से पहले सूखे कपड़े से पोंछ ले।

## **Blade/Cutter/ब्लेड/कटर:**

Remove blades carefully from the container or bowl, holding the blade by its knob. Clean blades under the running water. Dry blades well, before storing.

ब्लेड को उसकी नॉब से पकड़े और कंटेनर या बाउल से ध्यानपूर्वक बाहर निकाले, ब्लेड को चलते हुए पानी से साफ करें। रखने से पहले ब्लेड को सूखे कपड़े से सूखा लें।

## Pulse Technique/ पल्स तकनीक

Processing of the food should be done in short bursts than continuously this can be done by switching the machine 'ON' and 'OFF' intermittently through incher switch.

भोजन के प्रोसेस को लगातार की बाजय कम प्रतिमाओ में किया जाना चाहिए। यह इंचेर स्विच के माध्यम से मशीन को छिटपुट रूप से "ON और OFF" करके किया जा सकता है।

### Safety Device/ सुरक्षा साधन

#### Over Load Protector/ ओवरलोड रक्षक

The food processor protects the motor against sudden over loads by tripping 'off' automatically. To re-start the machine allow the motor to cool down for two to five minutes.

फूड प्रोसेसर स्वचालित रूप से अचानक ओवरलोड की स्थिति में मोटर को बंद ('ऑफ') कर उसकी रक्षा करता है। मशीन को फिर से शुरू करने के लिए, मोटर को 2-5 मिनट के लिए ठंडा होने दें।

To commence the operation press the red button of the OVER LOAD PROTECTOR located at the bottom of the of the Basic unit with the finger.

प्रचालन शुरू करने के लिए ओवरलोड रक्षक के लाल बटन को उंगली से दबायें जोकि मुख्य मशीन के तल पर स्थित है।

**Packing List / पैकिंग सूची**

<b>S. No.</b>	<b>Item</b>	<b>Qty. (nos.)</b>
1.	Basic unit बेसिक यूनिट	One एक
2.	Processing bowl प्रोसेसिंग बाउल	One एक
3.	Bowl cover बाउल कवर	One एक
4.	Juicer cover जूसर कवर	One एक
5.	Centrifugal juicer assembly सेन्ट्रीफ्यूगल जूसर असेंबली	One set एक सेट
6.	Citrus juicer assembly सिट्रस जूसर असेंबली	One set एक सेट
7.	French fries cutter फ्रेंच फ्राइज कटर	One एक
8.	Coarse shredder cutter मोटा श्रेडर कटर	One एक
9.	Fine shredder cutter पतला श्रेडर कटर	One एक
10.	Coconut shredder cutter नारियल श्रेडर कटर	One एक
11.	Coarse slicer cutter मोटा स्लाइसर कटर	One एक
12.	Fine slicer cutter पतला स्लाइसर कटर	One एक
13.	Cutter holder कटर होल्डर	One एक
14.	Aata kneading blade आटा गूंघने का ब्लेड	One एक
15.	Egg whisker disc + Holder अंडा फेटने का डिस्क + होल्डर	One Each प्रत्येक एक
16.	Chopper blade with blade covers चोपर ब्लेड + ब्लेड कवरस	One एक
17.	Liquidizer jar + lid + Liquidizer cap लिक्यूडाइजर जार + ढक्कन + कैप	One Each प्रत्येक एक
18.	Dry grinder jar + lid सूखी पिसाई जार + ढक्कन	One Each प्रत्येक एक
19.	Chutney grinder jar + lid चटनी पिसाई जार + ढक्कन	One Each प्रत्येक एक
20.	Food pusher फूड पुशर	One एक
21.	Stem स्टेम	One एक
22.	Spatula स्पैच्युला	One एक
23.	Instruction manual cum warranty card निर्देश पुस्तिका व वारंटी कार्ड	One एक